

Bomba de calor Heat Basic

Heat Perfector

Calentador eléctrico

Calentador eléctrico de acero inoxidable

Intercambiador de calor Bowman

Paneles solares Elios

Ensamblajes solares

Sistema de calefacción solar Navitron



BOMBA DE CALOR HEAT BASIC

El Heat Basic es una bomba de calor diseñada especialmente para calentar la piscina.
El Heat Basic extrae el calor del aire y lo transfiere al agua de la piscina. El Heat Basic traslada el calor libre del exterior al agua de la piscina, calentándola como si lo hiciera con gas-oil o con una resistencia eléctrica.
El Heat Basic es un 80% más eficaz que otros métodos.

Al inicio de la temporada de piscina o si las temperaturas son frías durante varios meses, el Heat Basic está especialmente diseñado para funcionar 24 horas al día.

Recomendamos utilizar una cubierta de piscina durante la noche o bien cuando la piscina no se utilice. Esto reducirá considerablemente el consumo en el calentamiento de su piscina.



Ventajas del Heat Basic

Gran diferencia entre la temperatura de entrada del agua y la temperatura después del intercambio de calor.

- Funcionamiento silencioso (comparado con otras bombas de calor)
- Montado verticalmente para una mejor evacuación del aire refrigerado.
- Fácil control de temperatura electro-mecánico. La piscina se calentará hasta la temperatura deseada. Además el termostato integrado mantendrá la temperatura del agua de la piscina por encima de 1°.
- Fabricado en titanio para una transferencia de calor excelente al agua de la piscina. Protección contra la corrosión.
- Mueble fabricado en ABS.

Referencia	Descripción	Euro
3052011051	Heat Basic	

ESPECIFICACIONES TÉCNICAS

Potencia de salida:	10 kW (35 000 BTU)
Consumo:	2 kW
Líquido refrigerante:	R407C
Intercambiador:	Titanio
Indicador de temperatura:	mín - máx.
Mueble:	ABS
Temperatura mínima del aire:	5°C
Caudal (l/min):	50 - 200
Conexiones:	1 1/2 / 50 mm
Instalación del aparato:	exterior
Protección anticongelante:	estándar
Potencia suministrada:	230 V - 50Hz - 1 fase
Amperios:	9,5
Máximo amperios:	20
Tamaño del cable eléctrico mm2:	4 (12)
Color:	negro
Peso neto:	75 kg
Dimensiones (Ancho,largo,alto) cm	61 x 69 x 89

Garantía: 1 año para componentes, 3 años para el compresor y 10 años para el intercambiador

HEAT PERFECTOR

La bomba de calor "Heat PerfeCTOR" utiliza la temperatura ambiente para calentar al menor coste y es un 500% más eficiente que otros calentadores eléctricos convencionales.

CARACTERÍSTICAS

- **Control:** monitor con indicador de temperatura del agua de su piscina.
- **Display de Temperatura Exclusivo**
Display electrónico de gran precisión elimina la necesidad de instalar un termómetro secundario en el fondo.
- **Válvula Interna:** compensa automáticamente para normalizar los cambios hidráulicos de su piscina día a día maximizando la transferencia de calor eficientemente.
- **Tanque acumulador de refrigerante:** permite grandes cargas de refrigerante, proporcionando una calefacción más eficiente con menos temperatura de aire sin un compresor adicional.
- **Totalmente Compatible** con los últimos sistemas de control de piscina.
- **Poder de descongelar,** el gas caliente se desvía al evaporador para derretir el hielo formado en el evaporador

FUNCIONAMIENTO

Una bomba de calor toma las calorías del aire y las transforma en calor que será difundido en el agua de la piscina. Su principio de funcionamiento es similar al de un sistema de climatización y de un refrigerador, pero en el caso de una bomba de calor, el calor se utiliza para ser difundido y el aire refrigerado es devuelto al aire. De esta manera el aire a la entrada tiene siempre 5° de más que el aire a la salida.

La bomba utiliza un líquido refrigerante y se compone de un compresor, de un intercambiador de calor, de un condensador y de un ventilador.

El calor creado en el interior de la bomba es difundido al agua de la piscina por el intercambiador. El intercambiador se compone de dos tubos, uno contiene el gas caliente y el otro contiene el agua de la piscina. Gracias al contacto entre los dos tubos, el agua ganará temperatura.

Cuales son las ventajas de Heat PerfeCTOR

- El ventilador se instala debajo de la bomba. El intercambio aire frío-aire caliente se ve favorecido.
- La estructura está fabricada en acero galvanizado, recubierta de pintura epoxy. El material ideal para una instalación en el exterior en países con inviernos fríos y húmedos.
- Los aparatos de Heat PerfeCTOR son mucho más grandes que otros aparatos similares de otros fabricantes, para un consumo energético idéntico, se producirá más calor. La Heat PerfeCTOR es la bomba de calor con el mejor coeficiente de intercambio.
- El compresor tipo SCROLL es mucho más silencioso que cualquier tipo de compresor.
- El intercambiador de calor está fabricado en titanio para ampliar considerablemente la transferencia de calor y para impedir la corrosión.



Modelo 1-2-3-4



Modelo 5-6-7-8-9



ESPECIFICACIONES TÉCNICAS

Compresor:	SCROLL rotatorio COPELAND
Líquido refrigerante:	R407C
Coefficiente de intercambio:	5-6
Indicador de temperatura:	° Celcius
Construcción:	Acero galvanizado recubierto de epoxy
Temperatura mínima del aire:	5-8°C
Instalación del aparato:	Exterior
Frost stat:	fitted as standard from 20 kW
Garantía:	1 año en compresor 2 años en componentes 5 años en cabinet

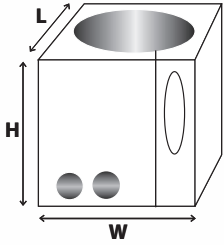

	Modelo 1	Modelo 2	Modelo 3	Modelo 4	Modelo 5	Modelo 6	Modelo 7	Modelo 8	Modelo 9
PPoder de intercambio de calor (80% Aire, 80% Agua, 80% Humedad)	14kW	20kW	20kW	20kW	32kW	32kW	32kW	37,5kW	37,5kW
Coefficiente de calidad (C.O.P.)	3,5	5,1	5,1	5,1	5,4	5,4	5,4	6,2	6,3
Fase	Mono	Mono	Tri - 380	Tri - 220	Mono	Tri - 380	Tri - 220	Tri - 380	Tri - 220
Poder consumido	3,90 kW	3,92 kW	3,92 kW	3,92 kW	5,86 kW	5,86 kW	5,86 kW	5,96 kW	5,86 kW
Breaker Amps, Tipo	20-D	30-D	20-D	20-D	30-D	30-D	20-D	30-D	25-D
Tamaño cable mm2 max distancia 5m	4	4	4	4	6	4	6	6	6
Caudal l/m	30-230	30-230	30-230	30-230	30-230	30-230	30-230	30-230	30-230
Válvula de compensación de desagüe	si	si	si	si	si	si	si	si	si
Racor Hartford	si	si	si	si	si	si	si	si	si
Racor hidráulico PVC	2"-63mm	2"-63mm	2"-63mm	2"-63mm	2"-63mm	2"-63mm	2"-63mm	2"-63mm	2"-63mm
Calor de la bomba	verde	verde	verde	verde	verde	verde	verde	verde	verde
Nivel sonoro	48	48	48	48	48	48	48	48	48
Peso neto	90	100	100	100	107	107	107	122	122
Dimensiones (A,L,A) cm	89/59/89	97/59/89	97/59/89	97/59/89	97/89/89	97/89/89	97/89/89	106/89/89	106/89/89

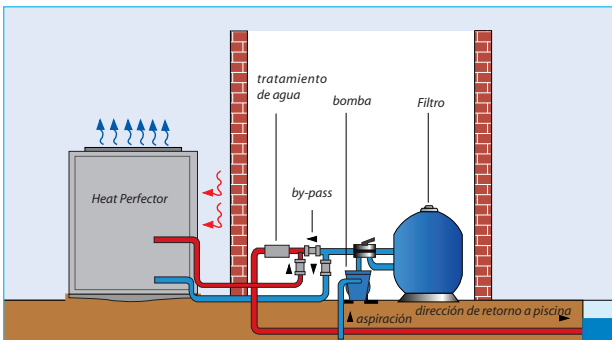

La bomba de calor Heat Perfector está equipada de un elemento de calefacción en titanio:

- el agua se calienta más rápidamente
- el consumo energético disminuye

Referencia	Descripción	Euro
3052014633	Modelo 1 – 14 kW Mono	
3052016298	Modelo 2 – 20 kW Mono	
3052016299	Modelo 3 – 20 kW Trifásica 380 V	
3052015139	Modelo 4 – 20 kW Trifásica 220 V	
3052016301	Modelo 5 – 32 kW Mono	
3052016302	Modelo 6 – 32 kW Trifásica 380 V	
3052015138	Modelo 7 – 32 kW Trifásica 220 V	
3052016303	Modelo 8 – 37,5 kW Trifásica 380 V	
3052010533	Modelo 9 – 37,5 kW Trifásica 220 V	

CALENTADORES ELÉCTRICOS

Referencia	Descripción	Euro
3027012582	Calentador Eléctrico 3 Kw. de titanio para piscinas elevadas	
3027022584	Calentador Elect. 4 Kw. cuerpo en acero, elementos internos en Incoloy 800	
3027022586	Calentador Elect. 6 Kw. cuerpo en acero, elementos internos en Incoloy 800	
3027022587	Calentador Elect. 9 Kw. cuerpo en acero, elementos internos en Incoloy 800	
3027022588	Calentador Elect. 12 Kw. cuerpo en acero, elementos inter. en Incoloy 800	
3027022589	Calentador Elect. 15 Kw. cuerpo en acero, elementos inter. en Incoloy 800	

CALENTADORES ELECTRICOS PAHLEN

Calentadores eléctricos de 3-18 Kw

Los calentadores eléctricos de Pahlen están fabricados en plástico y diseñados para caudal continuo con la mínima pérdida de presión. El diseño compacto permite una instalación en lugares con espacios reducidos, las partes internas de la calefacción son de Incoloy 825. Se suministra con records de 50 mm. Todos los calentadores están equipados con termostato de control 0-45°C sobre calentamiento límite de 60°C e interruptor de flujo

Referencia	Item nº	Kw	Amp 1-fase 230V	Amp 3-fase 400V	Euro
3074018929	141600	3,0	8	5	
3074018930	141601	6,0	15	9	
3074018931	141602	9,0	23	14	
3074018932	141603	12,0	31	18	
3074018933	141604	15,0	38	22	
3074018934	141605	18,0	46	27	



Calentador eléctrico 3-15 Kw. Aqua HL Line

Phalen ha desarrollado una nueva serie de calentadores elect. Con control digital.

La temperatura se muestra en una pantalla.

El calentador se ha construido en un contactor que simplifica la conexión del calentador.

El elemento interno del calentador es de Incoloy 825 o titanio y la cubierta es de fibra de vidrio reforzado con fibra de polipropileno. Se suministra con records de 50 mm.

Referencia	Item no.	kW	Amp 1-phase 230V	Amp 3-phase 400V	Euro
3074028935	141800	3,0	8	5	
3074028936	141801	6,0	15	9	
3074028937	141802	9,0	23	14	
3074028938	141803	12,0	-	18	
3074028939	141804	15,0	-	22	



INTERCAMBIADOR DE CALOR BOWMAN

El Intercambiador de Calor Bowman tiene tubos de níquel con cobre para resistir la agresividad del agua de mar o del cloro de la piscina.

Estos Intercambiadores de Calor constituyen un método simple para calentar indirectamente el agua de la piscina a partir de una caldera de calefacción central. Se montan en función del equipo de bombeo y de filtración. La circulación del agua de la caldera debe estar asistida por una bomba y deben tomarse precauciones para evitar la formación de tapones de aire. La bomba en cuestión debe estar controlada por un termostato montado por encima del intercambiador de calor en la canalización del agua hacia la piscina y regulado a la temperatura deseada para el agua de la piscina.



El intercambiador de Calor Bowman de níquel con cobre puede utilizarse en lugar del Intercambiador de calor de Titanio.

Referencia	Tipo	Capacidad de la piscina (m³/h)	Circuito primario (agua calefacción) (m³/h)	Potencia de calor		Circuito secundario (agua piscina)	Euro
				kW	BTU/h		
3055016319	4111-2	14	0,42	9	30 000	1,72	
		23	0,72	15	50 000	2,90	
3055016320	3705-3	23	0,72	15	50 000	2,90	
		46	1,44	29	100 000	5,64	
		68	2,16	44	150 000	8,52	
		91	2,88	59	200 000	11,40	
3055016321	3706-2	114	3,60	73	250 000	14,16	
		137	4,20	88	300 000	17,00	
3055016323	3707-2	182	5,70	117	400 000	22,80	
		228	7,20	146	500 000	28,44	
3055016324	3708-2	319	9,90	205	700 000	39,60	
3055016325	3709-3	410	12,60	263	900 000	51,00	
		500	15,60	325	1 100 000	62,40	
3055016326	3711-3	683	21,60	438	1 500 000	85,20	
		910	28,50	585	2 000 000	114,00	
3055016327	3710-3	1138	35,40	730	2 500 000	142,00	

La potencia de calor está calculada a 82°C el primario y 30°C el secundario, y con un aumento de temperatura de 0,5°C por hora.

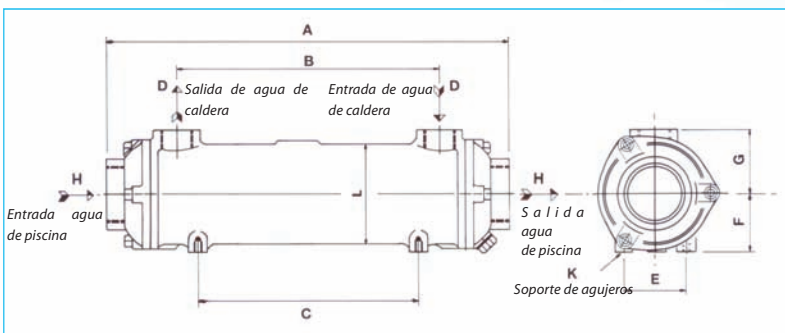

Presión máxima de trabajo: 6 bar
 Temperatura máxima de trabajo: 100°C
 Montaje vertical o horizontal
 pH requerido: 7,4 - 7,6

Tipo	kg	A mm	B mm	C mm	D BSP	E mm	F mm	G mm	H BSP	K mm	L mm
4495-3	1,3	286	178	-	G 1/2"	-	28	40	G 1 1/2"	-	51
4496-2	5	346	226	190	G3/4"	52	50	55	G 1 1/2"	M6	86
4497-2	9	358	202	190	G1"	76	63	67	G 2"	M8	108
4495-3	16	472	294	190	G 1 1/4"	76	70	80	G 2 1/2"	M8	128
4496-2	26	502	272	108	G 1 1/2"	120	90	100	G3"	M10	162
4497-2	44	674	370	236	G2"	120	110	120	100mm	M12	198
4496-2	65	724	340	236	80mm	150	130	140	125mm	M16	232
4497-2	102	754	330	236	100mm	180	155	170	150mm	M16	278

Intercambiador de Calor Bowman

Referencia	Descripción	Euro
3055011474	Intercambiador de calor Bowman 5113 d. 50 mm	



Bowman Heat Exchanger with thermostatic pocket

Referencia	Tipo	Volumen piscina (m³/h)	Caudal caldera (m³/h)	Potencia de calor		Caudal circuito secundario	Euro
				kW	BTU/h		
3055016328	4495-3	23	0,72	15	50 000	2,90	
		46	1,44	29	100 000	5,64	
		68	2,16	44	150 000	8,52	
		91	2,88	59	200 000	11,40	
3055016329	4496-2	114	3,60	73	250 000	14,16	
		137	4,20	88	300 000	17,00	
3055016330	4497-2	182	5,70	117	400 000	22,80	
		228	7,20	146	500 000	28,44	

La potencia de calor está calculada a 82°C el primario y 30°C el secundario, y con un aumento de temperatura de 0,5°C por hora.

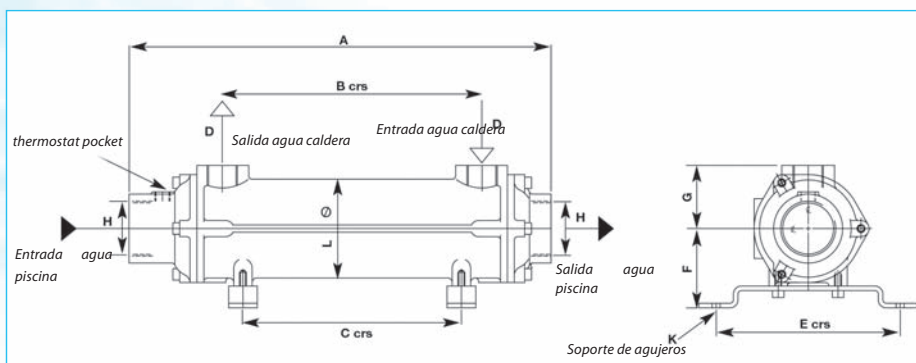

Bowman Cupro Nickel Heat Exchanger with Thermostat Pocket. Supplied with mounting feet. N.B. Thermostat not provided

Modelo		A	B	C	D	E	F	G	H	K	L
	kg	mm	mm	mm	BSP	mm	mm	mm	BSP	mm	mm
4495-3	5	363	226	190	G 3/4"	160	69	55	G 1 1/2"	7	86
4496-2	9	358	202	190	G 1"	160	82	67	G 2"	7	108
4497-2	16	472	294	190	G 1 1/4"	160	89	80	G 2 1/2"	7	128

PPG no se hace responsable de la instalacion sino cumple con la reglamentación de cada zona.

Termostato

Termostato digital montado en pared, regulable de 50 a 150°C, 230 VAC, Entrada 5 amps, Salida 240 VAC.

Referencia	Descripción	Código	Euro
3078000601	Termostato LAE	MTR4T1RE	
3078000602	Cable de 2 m	ST1K20P1	





PANELES SOLARES



Una elección deliberada, que se justifica desde un punto financiero y ecológico

- Los captadores solares proporcionan energía gratuita.
- Durante la temporada de piscina hay suficiente energía solar disponible.
- A corto plazo la inversión se recupera ahorrando en energía.
- La piscina puede ser utilizada con más frecuencia al hacer durar más la temporada.
- La piscina resulta más atractiva gracias al aumento de su temperatura (un promedio de 5°C).
- Una duradera, limpia y segura fuente de energía!

Paneles solares ELIOS

EPDM = caucho sintético

- resistente a heladas
- resistente a agentes químicos
- fácil de instalar
- eficiente calor a través de estrechos canales
- resistente al calor
- larga duración de vida
- soporta las pisadas
- 10 años de garantía

Los paneles solares incrementan la temperatura de la piscina una media de 5°C. Esta es su garantía para disfrutar más y más tiempo de su piscina.

Captadores solares, fáciles de montar

La energía solar se encuentra en un principio simple que es tan bueno que nunca falla. Cuando hay suficiente luz solar el agua de la piscina se bombea a través de los captadores solares y calienta el agua. Los captadores no tienen una instalación complicada y están disponibles en casi todas las medidas. Si es necesario, los captadores pueden cortarse a la medida deseada.

Cada franja EPDM contiene 10 pequeños canales los cuales se presionan a la conexión de las tuberías. Lo único necesario es haber hecho la conexión de las tuberías. La conexión y desconexión son muy fáciles gracias a un sistema de acoplamientos.

Diferentes emplazamientos:

La posición ideal es un ángulo de 30° con relación al plano horizontal y apuntando hacia el sur. Los paneles pueden estar situados en el suelo o en la azotea. El montaje en diferentes superficies también es posible llevarlo a cabo a través de enganches en las franjas de EPDM. El tejado no tiene que ser agujereado.

Curva temperatura

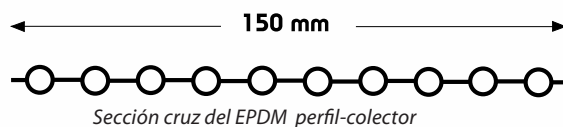
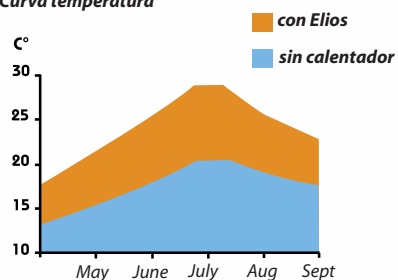

Diferentes instalaciones:

Los colectores pueden ser fácilmente conectados en instalaciones existentes. El regulador mide la temperatura a la salida del colector y compara el valor obtenido con la temperatura del agua. Tan pronto como la temperatura del colector excede en unos pocos grados (ajustables) a la temperatura del agua de la piscina, el sistema se activa.

La válvula de 3 vías que controla el flujo del agua está dirigida por el regulador. El agua, o bien; regresa directamente a la piscina o pasa primero por el colector, calentándola y volviendo de nuevo a la piscina.

Colectores solares: kit conexión completa para instalaciones existentes o nuevas**El kit consiste de:**

- colector solar m^2
- panel de control: para calentar el agua, la bomba de la piscina se activa mediante el ajuste de la temperatura deseada e indicando la temperatura del agua.
- válvula eléctrica 3 vías 50 mm
- kit de conexión

KIT 1 colector solar con 15 m^2

KIT 2 colector solar con 20 m^2

KIT 3 colector solar con 25 m^2

KIT 4 colector solar con 30 m^2

KIT 5 colector solar con 35 m^2

KIT 6 colector solar con 40 m^2

Los sistemas de conexión están disponibles para cada kit acorde al tipo de tejado o plataforma bajo los cuales están situados los colectores.

	Para tejados de teja, de pizarra o equivalente		Para tejados metálicos, ondulados de acero o azoteas	
	tiras	Silicona	tiras	Silicona
	3009010505	3009012268	3006201491	3009012268
	cantidad	cantidad	cantidad	cantidad
KIT 1	4	3	6	3
KIT 2	6	5	8	5
KIT 3	6	6	8	6
KIT 4	8	7	10	7
KIT 5	8	8	10	8
KIT 6	10	9	12	9

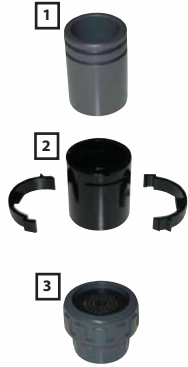

Referencia	Descripción	Euro
3009013367	Colector solar tipo 1-1	
1 3009012256	Conexión macho (con junta).	
2 3009012257	Conexión macho (con clips).	
3009010501	Conexión macho para 6/4 (para Inglaterra)	
3009010502	Conexión hembra para 6/4 (para Inglaterra)	
3 3009012258	Aireador, 50mm.	
3009012259	Purga, 50mm, PVC, gris.	
3009012260	Kit de conexión compuesto de: 2x conexión macho, 2x conexión hembra (rápidas), 1x aireador, 1x desagüe.	
3009012261	Tubo 50mm, PVC, resistente UV, mínimo 5m. (precio por m)	
3009012262	Manguito 50mm, PVC, resistente UV.	
3009012263	Codo 90°, 50mm, PVC, resistente UV.	
3009012264	Codo 45°, 50mm, PVC, resistente UV.	
3009012265	Te, 50mm, PVC, resistente UV.	
3009012266	Tapón a encolar, 50mm, PVC, resistente UV.	
3009012267	Soporte 47-51mm, PP, negro, resistente UV.	
3009012268	Silicona negra 600g (para aprox. 4m2)	
4 3064004722	Control electrónico Solax con 2 sensores.	
3064004724	Digisol III	
3064004726	Combisol III	
3009012272	Conector para tubo sensor: anillo reductor 50 1/2"	
3009017650	Sensor Seat 1/2" - standard brass	
3009012273	Extra sensor para Digisol (indicador 3a temperatura)	
3009010504	Correa de cable, negra, por 100 unidades	
3009010505	Tira de fijación en aluminio para colector, longitud 1.66 m	
3009012279	Pistola de silicona, manual	
5 3026020562	Válvula eléctrica 2-vías S5 - 50 mm	
3026020563	Válvula eléctrica 2-vías S5 - 63 mm	
3026020564	Válvula eléctrica 3-vías S4 - 50 mm, tipo Solar	
3026020565	Válvula eléctrica 3-vías S4 - 63 mm, tipo Solar	



ENSAMBLAJES SOLARES

Kit Solar SC01

Referencia	Descripción	Euro
1 3026022568	Kit solar completo con válvula eléctrica 2-vías S5 - DN 40/d 50	
3026022570	Kit solar completo con válvula eléctrica 2-vías S5 - DN 50/d 63	
2 3026022571	Kit solar completo con válvula eléctrica 3-vías S4 - 50 mm	

Entregado con cables completos. Paquete embalado en cartón, apropiado para instalar directamente. (DIN 49441 R2/CEE 7VII)

Controlador solar SC02

Panel de control para colectores con regulación de la temperatura predeterminada.

Referencia	Descripción	Euro
3 3026022573	Controlador solar SC02	



SISTEMA DE CALEFACCIÓN SOLAR NAVITRON

Sistema de tubo de evacuación

El sistema de tubo solar de evacuación está disponible desde hace 20 años, por lo que está plenamente probado. Los tubos al vacío consisten en una pared de tubos de alta resistencia con un espacio en el centro que contiene tubos de calor. La radiación solar es absorbida por un recubrimiento de la superficie del vidrio, pero que evita la pérdida de radiación con un revestimiento de plata. Es el mismo efecto que tratar un vidrio con rayos infrarrojos.

El 93% de la energía solar es absorbida por la superficie de los tubos por lo que es un sistema eficiente.

La presencia de una pared al vacío previene cualquier pérdida de calor. Por lo que el sistema trabaja a bajas temperaturas, permitiendo calentar el agua en ambientes de baja temperatura como puede ser en l'Antártica (-40°C).

El calor es transferido al agua que circula por los tubos del intercambiador de calor.

En un día de verano los tubos pueden alcanzar una temperatura de 250°C por lo que en un día de invierno el sistema es capaz de calentar el agua de una vivienda.

Diseño :

Los colectores son adecuadas para aplicaciones donde la estética y la eficiencia son importantes. Son fáciles de instalar y adecuadas para unidades simples y de grandes dimensiones.

Ventajas:

Durabilidad - Diseño elegante - Integrable en edificios - Conversión de calor a un nivel de irradiación bajo - Alto rendimiento - seguro, tubos de evacuación de vidrio - Uso de producto no tóxico para la transferencia de calor - Puesta en marcha lenta °C - Disponible bancada independiente - Colector aislado - Ahorro de espacio - rendimiento constante - Trabajo en días nublados - Y muy importante, el 100% de la energía es recuperada suponiendo un ahorro para usted.

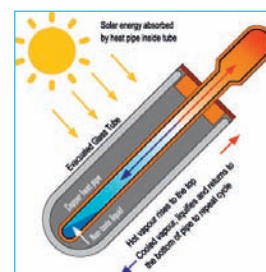

Cuanto calor podemos acumular?

En la figura se detalla la irradiación media de cada mes del año (a latitudes de UK)

	Ene	Feb	Mar	Abr	Mayo	Junio	Julio	Agosto	Sep	Oct	Nov	Dec
kWh/día/m ²	0,64	1,17	1,94	3,22	4,17	5	4,44	3,61	2,78	1,67	0,78	0,47
Calor asimilado 1,10x47mm en panel												
Por día / kWh	1,15	2,11	3,94	5,8	7,51	9	7,99	6,5	5	3,01	1,41	0,85

3kWh es equivalente a calentar 65 litros de agua en una hora a 40°

Características tubo al vacío

	47 mm Tube	58 mm Tube
Longitud	1500 mm	1800 mm
Diámetro externo tubo	47 mm	58 mm
Diámetro interno tubo	37 mm	48 mm
Peso	1,3 kg	1,7 kg
Grosor vidrio	1,6 mm	1,6 mm
Material selectivo de absorción	Vidrio de borosilicato 3.3	
Recubrimiento	Gradiente A1/N/A1	
Vacío (presión)	P<5*10 ⁻³ Pa	
Coeficiencia de absorción	3,3*10 ⁻⁶ /°C	
Estancamiento °C	>200°C	
Eficiencia de absorción	>93%	
Re-emisión	<7%	
Pérdida de calor	<0,8W/(m ² °C)	
Fuerza máxima	0,8Mpa	
Resistencia a la temperatura	-35°C	
Resistencia granizo	diam. 25 mm	



Paneles disponibles

Hay 2 tamaños de paneles - uno utiliza un tubo estándar de 47 mm, el otro usa un tubo más largo, tubo 58 mm.

Cada kit es completo listo para el montaje.

A estos paneles debe añadirse los distintos elementos de instalación, conexiones, tubos, bomba, controlador, vaso de expansión, accesorios de operación y intercambiador para instalar el sistema de calefacción solar de piscina.

El sistema completo es muy fácil de instalar y dispondrá de sistema de calefacción en su piscina durante años.

Paneles

Referencia	Descripción	Longitud tubos	Dim./m (H-L)	m ²	Media (kW/day)	Euro
3055015707	20 tube 47 mm panel	1,5 m	1,7x1,32	2,25	MTR4T1RE	
3055015708	30 tube 47 mm panel	1,5 m	1,7x1,99	3,38	ST1K20P1	
3055015709	20 tube 58 mm panel	1,8 m	2x1,70	3,38		
3055015710	30 tube 58 mm panel	1,8 m	2x2,54	5,07		

Accesorios de montaje

Referencia	Descripción	Euro
3055015711	Kit montaje techo para panel 20 tubos	
3055015712	Kit montaje techo para panel 30 tubos	
3055015713	Panel de tubos 20 x 47mm para azotea	
3055015714	Panel de tubos 30 x 47mm para azotea	
3055015715	Panel de tubos 20 x 58mm para azotea	
3055015716	Panel de tubos 30 x 58mm para azotea	
3055015717	Caja eléctrica 7000, con TDC3 (instalación completa bomba y sistema controlador)	
3055015718	Kit sistema presurizado (vaso de expansión, manómetro, válvula seguridad, doble válvula de chequeo)	
3055015719	Adaptador duoflex de 22 mm para tubo en panel	
3055015720	Anti-congelante solar 5 l	

Duoflex pre-aislados + cable para conexión sensor

Referencia	Descripción	Euro
3055015721	Duoflex 2 x 16mm - 10mtr	
3055015722	Duoflex 2 x 16mm - 25mtr	

Intercambiador de calor para sistemas de calefacción solar

Referencia	Tipo	m ³	m ³ boiler	kW	Euro
3055016586	4805-05	90	2,88	33-68	
3055016587	4806-05	114	3,6	50-100	
3055016585	4807-05	150	5,70	86-175	

Sistema completo tubos solos listos para instalar

Dependiendo de la superficie de la piscina y la distancia entra la instalación y la piscina se calculará el sistema completo. Con una distancia media de 10m entre el panel solar y el intercambiador de calor de acuerdo con la superficie de la piscina es posible calcular el kit estándar para instalar.

El kit de instalación contiene :

- Paneles adecuados
- Caja eléctrica con TDC3
- Kit sistema presurizada
- Adaptadores Duofit adecuados - entre los paneles y/o de duo flex

Referencia	Descripción	Euro
-	Kit Navitron piscina 20m ² - con dos 20 x 47mm paneles	
-	Kit Navitron piscina 30m ² - con dos 20 x 58mm paneles	
-	Kit Navitron piscina 20m ² - con tres 20 x 58mm paneles	

Consultar para oferta a nuestros comerciales para poder calcular la instalación necesaria en función de la superficie de la piscina y la distancia entre el panel solar y el intercambiador de calor.

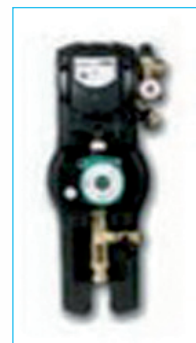
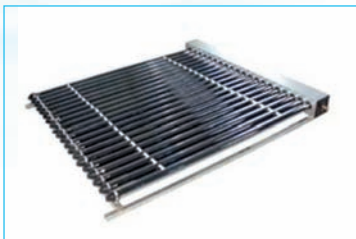



INTERCAMBIADOR

Panel de control automático

Con bomba de circulación y panel de control automático
Este intercambiador viene completamente montado
Tan solo necesita ser conectado al circuito de filtración

CARACTERISTICAS

- Intercambiador térmico de Inox 316 L
- Regulación automática
- Display digital con precisión Aquastat
- Circulación de la bomba por el circuito primario
- Válvula de aire
- Válvulas de aislamiento del circuito primario, uno de ellos equipado con un anti-termosifón.
- Todo el cableado eléctrico es necesario , para garantizar el perfecto funcionamiento del dispositivo.

Referencia	Código	Descripción	kg	m ³	Euro
3007032077	11393C	40 Kw, 230 V para 1 fase de bomba de la piscina	10,5	0,05	
3007032079	11394C	75 Kw, 230 v para 1 fase de bomba de la piscina	13,5	0,05	

